



*г. Москва, ул. Ярцевская, д. 1
тел: (495) 580-72-26, 940-77-59
www.bascom.ru*



Инструкция для встройки, монтажа и эксплуатации оборудования противоточного плавания для **вставленных бассейнов**

BADU JET - **standard**
- **impulse**
- **swing**
- **action**

Плавание

Купание в морском прибое

Массаж

Воздушно-жемчужное плавание

Оборудования противоточного плавания конструированы для работы в плавательных бассейнах. Следует соблюдать указания инструкции по встройке, монтажу и эксплуатации, так как существуют специальные требования к применению в плавательных бассейнах.

Часть 1. Монтаж

1. Выбирать место установки и принимать подготовки в соответствии с рисунком 7.

При использовании оборудования для монтажного бассейна необходимо применять телескопическую предохранительную поддержку (см. стр. стр. 9).

2. Контролировать на полноту оборудование посредством тарного листа.
3. Надевать оборудование на край бассейна и маркировать крепежные отверстия.
4. Приподнять оборудование и сверлить 010 мм на маркированных местах.
5. Всаживать медный распорный палец (1) и навинчивать и упругий металлический амортизатор (2), см. рис. 1.

Нужно соблюдать, что пальцы с амортизаторами прочно закреплены в фундаменте с целью прочной установки оборудования впоследствии.

6. Насаживать оборудование на металлоупругий амортизатор и закрепить при помощи винта с шестигранной головкой (4) зубчатыми дисками (3) и вкладными шайбами (5), см. рис. 1.
7. Расстояние между корпусом и краем бассейна выравнивается посредством дистанционной компенсации (10/ рис. 1). Таким образом, установке дают дополнительную устойчивость.
8. Надевать тканевый рукав (6) 0 14 мм, для воздушно-жемчужного плавания на насадку для регулирования воздуха и закрепить посредством зажима (7).
2. Соединительный патрубок находится в кожухе для перекрытия.



Рис. 1

9. Надевать пластмассовый рукав (8) 0 9 мм от пневматического щупа на насадку преобразователя давления в распределительном шкафу и скрепить при помощи зажима для рукава.

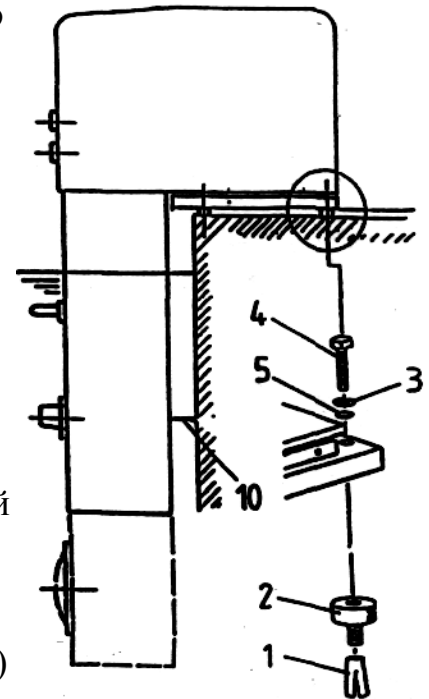

Рис. 2

10. Перед подключением к сети следует учитывать часть 3 – "Электрическое подключение" и часть 4 – "Присоединение со стороны застройщика".

11. Заполнить насос, см. часть 2 – "Наполнение насоса".

Внимание - непременно соблюдать!

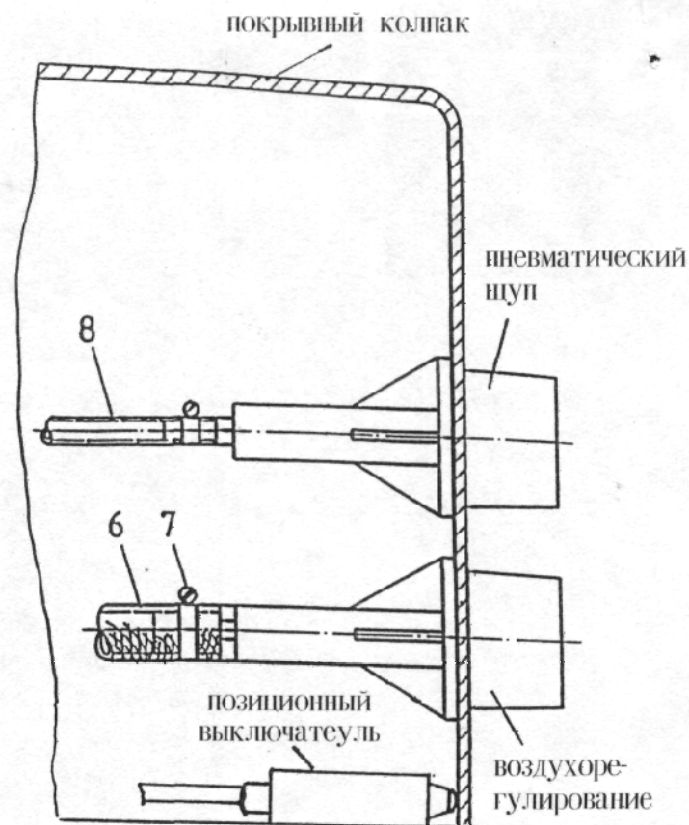
12. Насаживать кожух на оборудование и помешать к краю бассейна так, что позиционный выключатель нажатым, смотри рис. 2. Закрепить кожух в >той позиции. Только теперь цепь тока замкнута.

Часть 2. Наполнение насоса

1a - При BADU JET swing и action вывертывать красный заливный патрубок и наполнять водой до всасывающей линии (5 литров).

1b - При BADU JET impulse нужно насаживать массажный рукав, потом рукав для воды (напр. садовый рукав) на массажные сопла, открывать воздухоспускные краны и наполнять водой установку. Следует обращать внимание на то, что установка хорошо декорируется. После того, что вода выходит из воздухоспускного крана, следует закрывать кран и удалять массажный рукав.

2 - Кратковременно включать и выключать установку и контролировать направление вращения. Соблюдайте стрелу у насоса.

3 - Надевать покрывной колпак и завинчивать его.

4 - После соблюдения всех названных инструкций включать установку через щуп.

5 - Следует удалять посторонние частицы, прилипавшие к заливной сите, потому что иначе повышаются потребление тока и уровень шума насоса, а у насоса не создается нужная мощность.

Часть 3. Электрическое присоединение

Электрическая сеть 3N- 230/400 V, 1~ 220 - 240 V, 50 Гц

Работы по электрическому присоединению должен производить электротехник с учетом правил DIN VDE 0100T1 и T 702. Приборы должны устанавливаться жестко и сухо вне защитной зоны (в шахте или не менее 3,5 м от края бассейна). Схема обладает соединительными кабелями.

1. Вставка защитного реле для электродвигателя должна быть идентичным с указанным значением номинального тока на табличке типа двигателя. Этот пункт не имеет силу при BADU JET-standard, так как защитный автомат находится непосредственно у двигателя.
2. Нужно производить подключение сетевой линии в соответствии с электрической схемой (смотри рис. 3, 4 и 5). Перед подключением нужно проводить кабель через винтовые соединения Pg и разгрузочное устройство. Соблюдайте часть 4 "Присоединение со стороны застройщика".
3. При пуске в ход следует контролировать направление вращения. В случае неправильного направления вращения поменяйте фазы.
4. Следует вовлечь в выравнивание потенциала и раму из высококачественной стали. Предусмотрено подходящее подключение (до б2) на раме.

Рис. 3

Только для
BADU JET standard



Рис. 4



Рис. 5

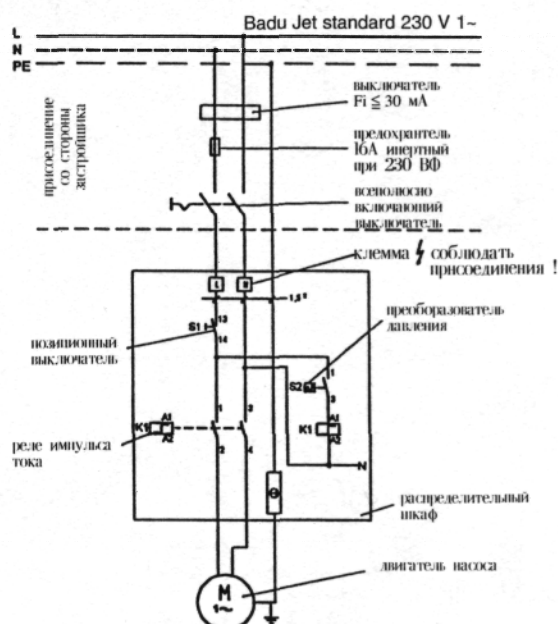

Часть 4. Присоединение со стороны застройщика

Эти детали не входят в комплект поставки, а должны готовиться со стороны застройщика до инсталляции оборудования.

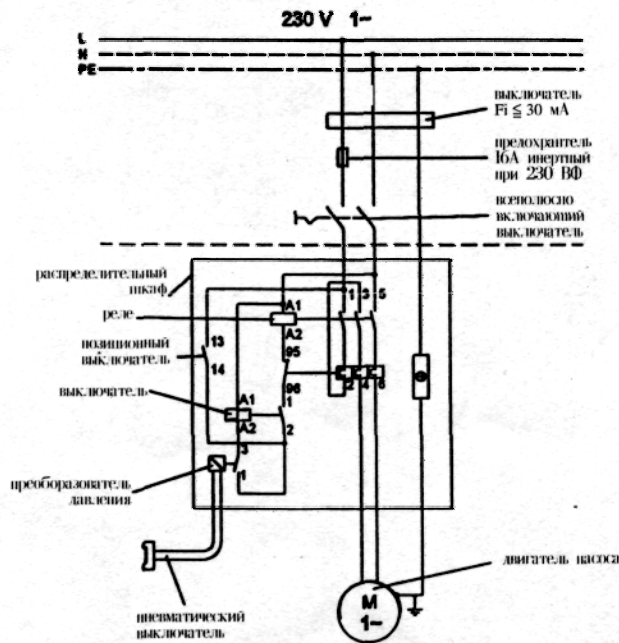
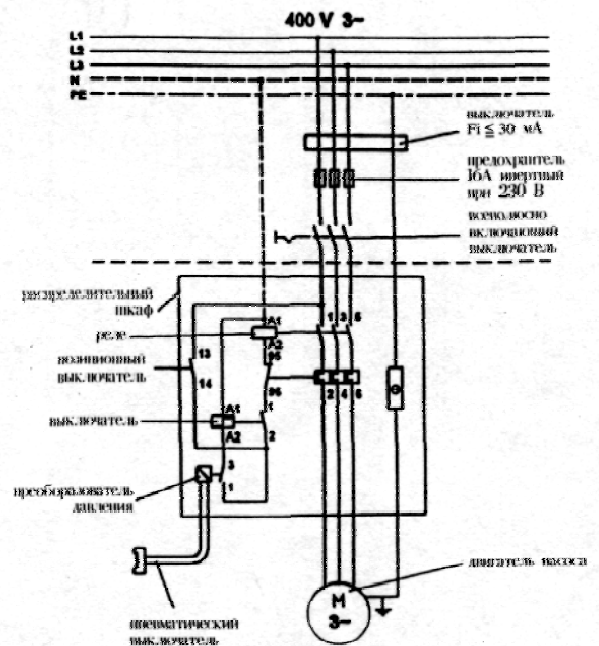
1. Выключатель F_i , $IFN = 30 \text{ mA}$.
2. Предохранение 20 А инертное при 230 В и предохранения 16 А инертные при 400 В.
3. Всеполностью включающий выключатель с маркировкой 0 и 1.
4. Необходимо предусматривать уравнивание потенциала, соединенное с лентой заземления.
5. При оборудовании с подводным прожектором (spot) нужно встраиваться выключатель для выключения светильника у соединительной клеммы

трансформатора.

Дальнейшие информации нужно отнимать из присоединительных схем на рисунках 3, 4, 5, 6 и технического паспорта на странице 8.

Рис. 6

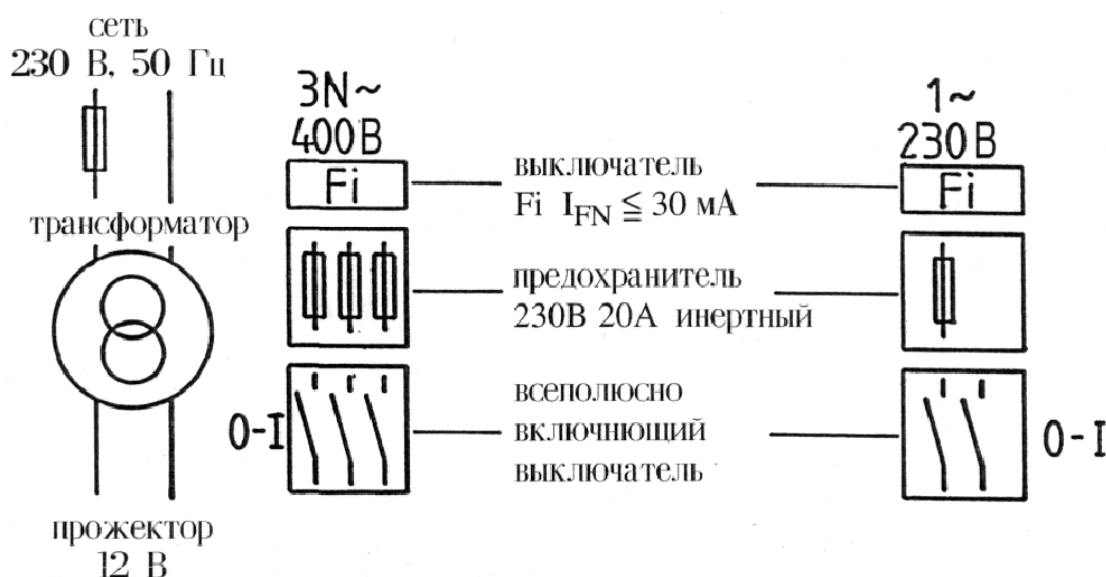

Часть 5. Исполнение с подводным прожектором

Исполнение обладает по сравнению к основному оборудованию дополнительно

- экранирующим устройством, удлинённым вниз
- поставленным в свободном состоянии разделительным трансформатором 12 В Г 50 ВА или 300 ВА
- встроенным подводным прожектором с 50 Вт, 0 65 мм (Radii Jet - standard) или 300 Вт, 0 173 мм (Badu Jet - impulse, swing, action)
- распределительной клеммой для присоединения разделительного трансформатора.

Испытанный в соответствии с нормой DIN VDE 0551 или EN 60742 разделительный трансформатор оснащен разлитой линией сетевого питания длины 2 м. Трансформатор обладает и термическим предохранением перегрузки и короткого замыкания, а с вторичной стороны разлитым кабелем длиной 10 м (специальное исполнение 20 м).

Трансформатор защищен от струйной воды. 300 В - прожектор испытан в соответствии с нормой DIN VDE 0711 часть 1 и часть 218 или EN 60598-2-18. На основе действующих правил техники безопасности в корпусе прожектора встроен температурный реле. (В случае продолжительной работы прожектора, возможно автоматическое остывание, а после охлаждения температурного реле – новое включение светильника.)
 50 В - прожектор был подвержен испытанию знаков по системе GS.
 Прожекторы работают напряжением 12 В, а поэтому абсолютно безопасны.
 Перед сменой дефектных ламп накалывания нужно вытаскивать оборудование из бассейна.

Электрическое присоединение

1. Необходимо установить разделительный трансформатор вне защитного диапазона (мин. 3,5 м от края бассейна). Со стороны постройки нужно предусматривать выключатель для отключения светильника.
2. Кабель прожектора предварительно смонтирован и соединяется клеммами с двухполюсным кабелем разделительного трансформатора.
3. Нельзя эксплуатировать подводный прожектор над водой.

Электрическая схема присоединения подводного прожектора

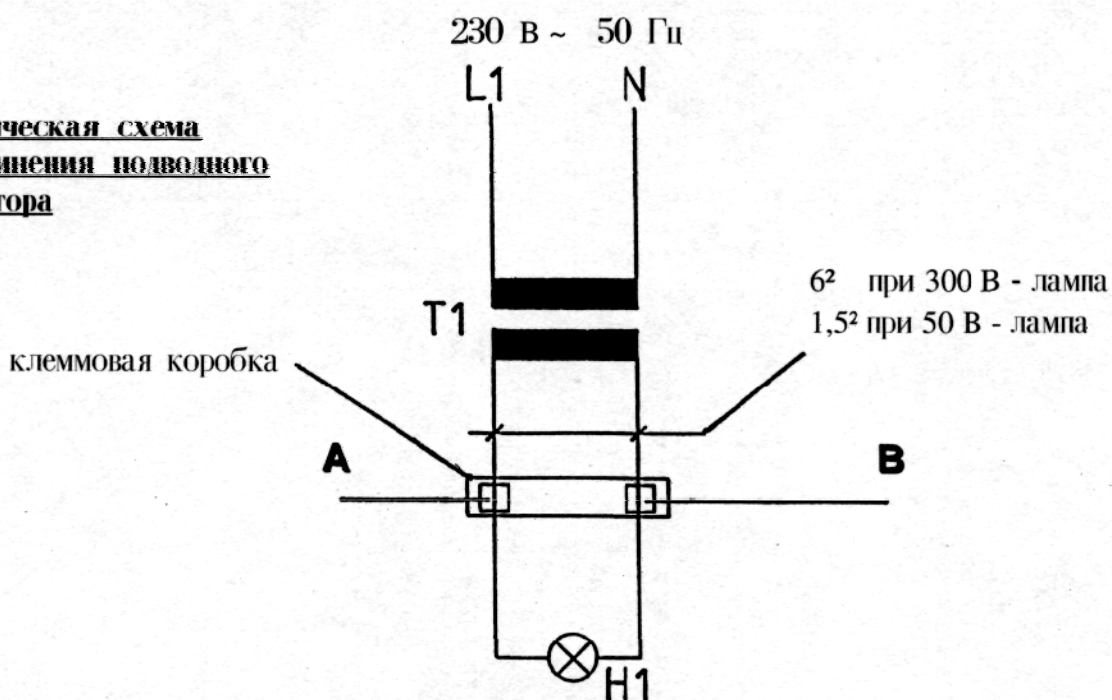

*Т1 при

50 В-лампа 50 ВА
300 В-лампа 300 ВА

12 В~ 50 В-лампа
12 В~ 300 В-лампа

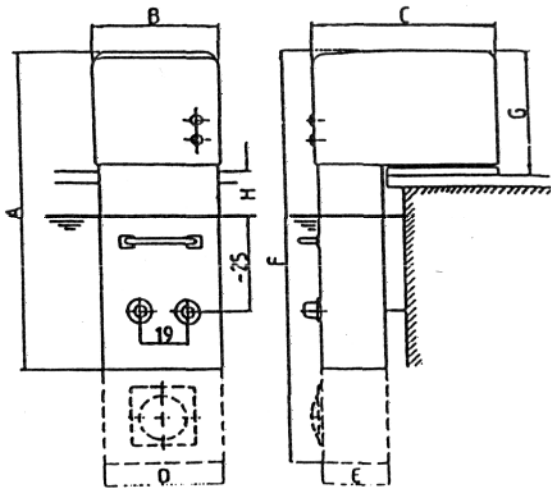

Часть 6. Предложение сборки

Рис. 7

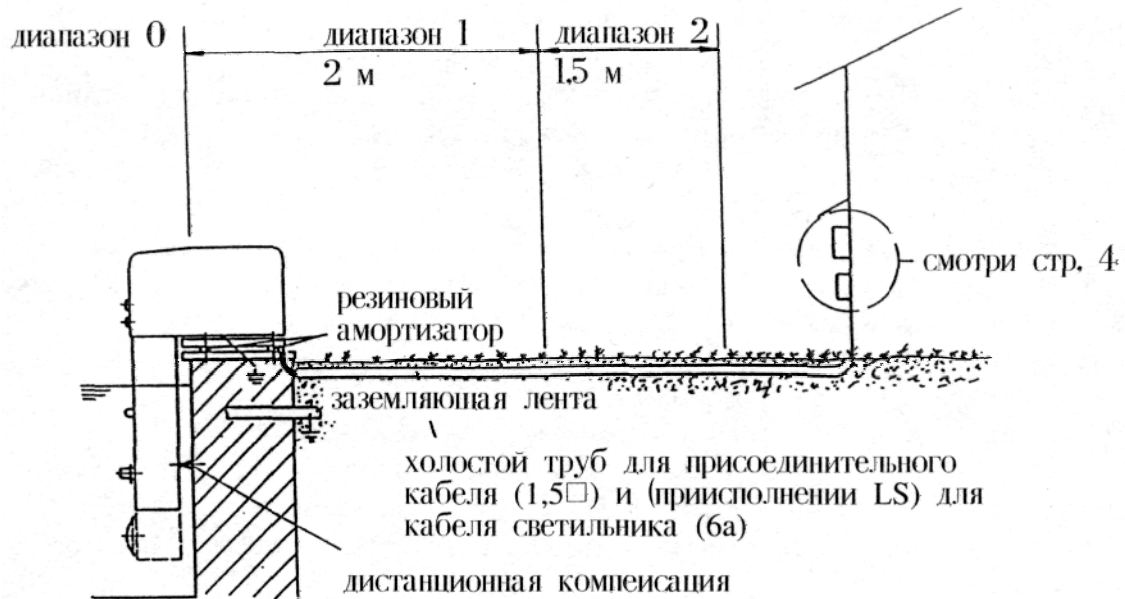

Размеры приборов (в см)

	A	B	C	D	E	F	G	H
Badu Jet standard	87	31	50	29	18		28	15
Badu Jet standard / spot		31	50	29	18	105	28	15
Badu Jet Impulse	87	31	50	29	18		28	15
Badu Jet Impulse spot		31	50	29	18	105	28	15
Badu Jet sing	106	35	60,5	33,5	20		40,5	20
Badu Jet sing spot		35	60,5	33,5	20	127	40,5	20
Badu Jet action	106	35	60,5	33,5	20		40,5	20
Badu Jet action spot		35	60,5	33,5	20	127	40,5	20

Часть 7. Обслуживание

1. Включение и выключение оборудования производится посредством нажима на встроенный в колпак пневматический щуп (рис. 2). Можно приводить щуп в действие со стороны бассейна.
2. Регулирование воздуха способствует засасыванию через сопло воздуха, чтобы достигать эффекта воздушно-жемчужного плавания. Можно регулировать количество воздуха со стороны бассейна (рис. 2).
3. Шарообразное сопло можно регулировать по направлению. Этим достигается наибольший эффект в соответствии к противоплаванию.
4. При регулируемом шарообразном сопле (только при impulse, swing и action в выполнении с трёхфазным током) можно изменять поток.
5. Внимание! Колпак не проходимый.
6. Для перезимовки оборудование должно выниматься из бассейна, а сохранить в сухом месте.

Принадлежности

- массажный рукав с тканой вкладкой длиной 1,5 м, соединительная муфта и массажное сопло, комплектно монтированные.
- массажный рукав с тканевой вкладкой длиной 1.5 м, соединительная муфта и пульсирующие массажное сопло (пульсатор), комплектно монтированные.
- пульсатор и точечное массажное сопло, надеваемое на сопло (без массажного рукава).
- телескопическая защитная ножка для эксплуатации оборудования у монтажных бассейнов.

Применение массажного рукава

- a) Применение массажного рукава, т. е. массажирование, должно реализовываться только по медицинской консультации. Следует обращать внимание на то, что массажным рукавом нельзя пользоваться детям.
- b) Воздушное регулирование нужно закрывать перед массажем, так как возможно вытекание воды из него из-за повышенного давления, вызванного массажным рукавом.
- c) Следует чисто надевать муфту массажного рукава на сопло и защёлкивать её.
- d) Нужно удерживать массажный рукав, нельзя допускать свободного движения рукава в бассейне.
- e) Только теперь включать установку противотока.
- f) Массажирование по медицинской рекомендации.

Технические данные при 50 Гц.

BADU JET	standard	Impulse	swing	action
Насос- JET, BADU	21 - 40/35 G	21 - 50/43	21 - 80/32S	21 -80/33 S 21 - 80/32 S
Напряжение Трёхфазный ток 1 временный ток	230 В 1~	400/230 В 3N-230В 1~	400/230 В 3N-230В 1~	400/230 В 3N-230В 1~
Подача насоса (м3/h)	25	40/40	58/54	75/54
Потребляемая мощность P, (кВт)	1,40	2,05/2,10	3,30/3,0	3,65/3,0
Отдача мощности P2 (кВт)	1,0	1,60/1,60	2,60/2,20	3,0/2,20
Давление выпуска на сопле (бар)	0,80	0,90/0,90	1,10/1,0	1,0/1,0
Выпускная скорость 2 м перед соплом (м/с)	0,80	1,10/1,10	1,20/1,15	1,40/1,15
Массажное давление (бар) макс:	1,20	1,80/1,80	1,60/1,60	1,60/1,60
Сопла количество/ диаметр (мм)	1/28	1/40	1/40	2/40 - 2/28
Сопло. Всесторонне поворачиваемое (градус)	60	60	60	60
Управление	Пневматика	Пневматика	Пневматика	Пневматика
bk.i включение/выключен	да	да	да	да
Массажный рукав надеваемый	надбавка	да	надбавка	надбавка
Пульсатор надеваемый	надбавка	да	надбавка	надбавка
Вес без / со светильником	37/52	36/41-51/56	52/52 - 66/66	54/54 - 68/68
Прожектор (Вт)	50	300	300	300

Мощность разделительного трансформатора (В А)	50	300	300	300
Напряжение разделительного трансформатора (В) Первичное/Вторич ное	230/12	230/12	230/12	230/12

